

# Hexavoûte PCA Komfort termékcsalád Fix

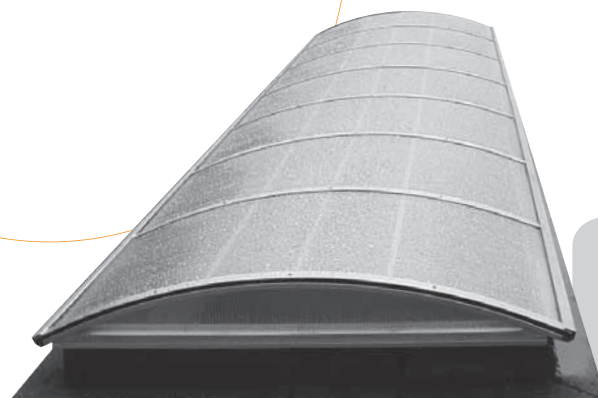

A Hexavoûte sávfelülvilágító kemény és lágy héjalású tetőkre egyaránt beépíthető. A termék szélessége 1 és 5 méter között variálható, a hossza bármennyig növelhető.

Méretek

Teljesítmény

C szélesség mm-ben	Sugár (m-ben)	Ívközép-magasság (m-ben)	Ív típusa	1200 Joule (profilszám)	PCA standard héjalás	Opciók héjalás
1,00 < C < 1,50	2	1,07	Standard (P300)	2 profiles	PCA 10 mm - 4 réteg	
1,50 < C < 3,50	2	1,07	Standard (P300)	2 to 3 profiles	PCA 10 mm - 4 réteg	PCA 16 mm - 7 réteg
3,60 < C < 5,00	3,5	1,07	Megerősített (P500)	4 profiles	PCA 16 mm - 7 réteg	

Héjalás	Tűzvédelmi osztály	Hőszigetelés U (W/m <sup>2</sup> K-ben)	Fényáteresztés	
Cellakamrás polikarbonát, 10 mm, 4 réteg	B-s1 d0	2,5	opál	51%
			víziszta	85%
			színezett	55%
Cellakamrás polikarbonát, 16 mm, 7 réteg	B-s2 d0	1,8	víziszta	74%

# Hexavoûte PCA Fix

Komfort termékcsalád

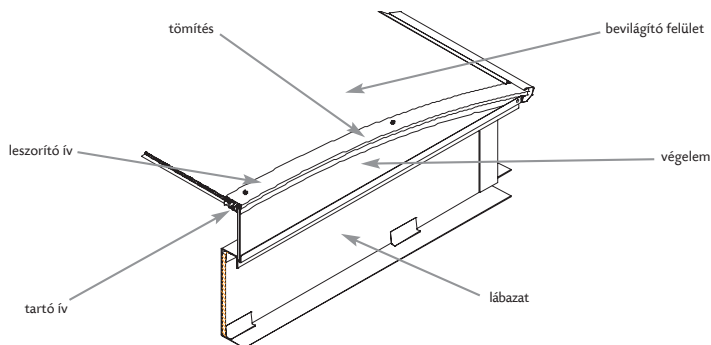

## ELEMEK:

- Öntartó íves felépítésű (felső leszorító ív és alsó tartó ív) extrudált alumínium struktúra. Az ívek alapesetben egy méterenként helyezkednek el, de a felépítés igény szerint változtatható (pl. erős szélhatás vagy nagy hőterhelés esetén).
- Extrudált alumínium fogadó profilok, melyek a következő feladatokat látják el:
  - Esővíz és kondenzvíz felfogása és elvezetése a felülvilágító mindkét oldalán.
  - Az ívek alátámasztása.
  - A héjalás alsó részének rögzítése.
- Rozsdamentes acél csavarok és szegecsek.
- Cellakamrás polikarbonát héjalás.
- Előszerelt végelemek.